

APROBADO  
*G. Lopez*  
30/04/2020

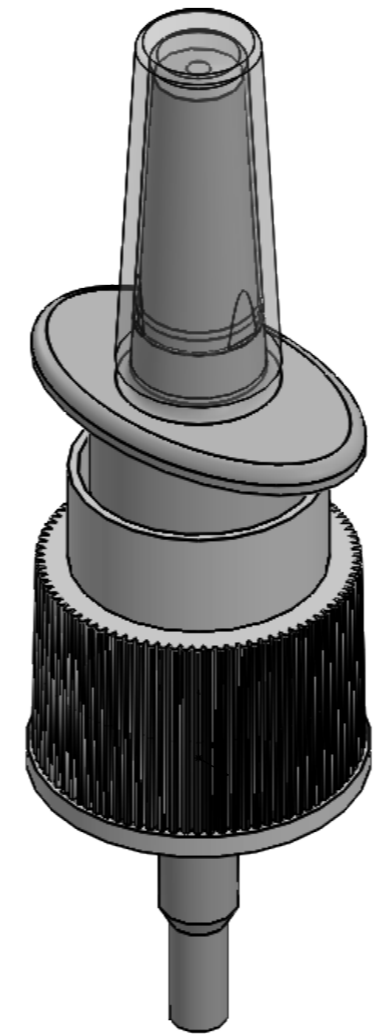
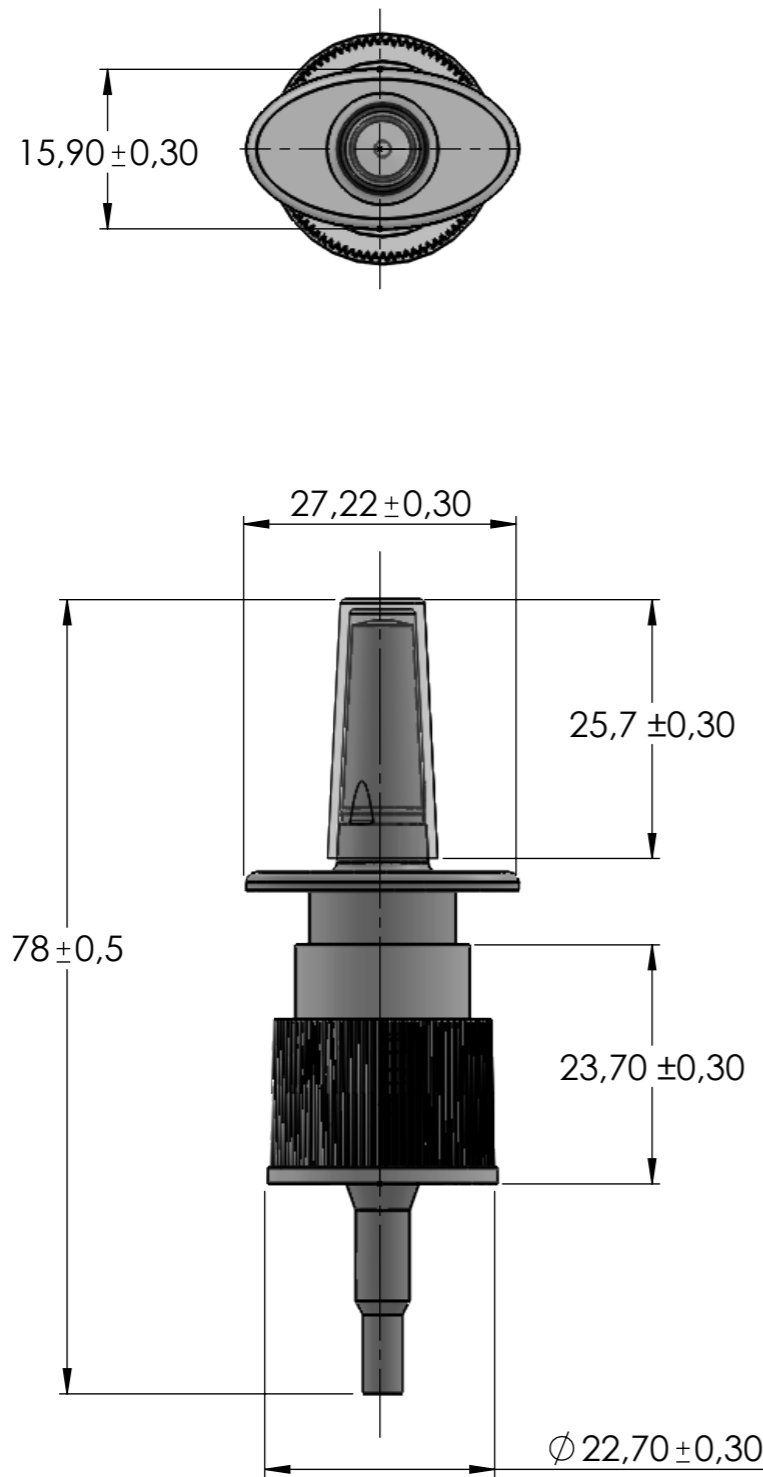

**CONDICIONES TECNICAS DEL PRODUCTO**

**DEFECTOS CRITICOS (AQL:0.65%)**

- Producto no corresponde al solicitado.
- Desviaciones de dimensiones o peso establecidos que afecta funcionalidad.
- Rebabas corto punzantes, puntos negros, rayas que afectan funcionalidad.
- Boca incompleta u ovalamiento.
- Inestabilidad de la base.
- Texto incorrecto, incompleto o borroso que afecte la información.
- Manchas o cuerpos extraños que afectan la información.
- Color del producto no corresponde al solicitado.

**DEFECTOS MAYORES (AQL 1%)**

- Brillo o tonalidad diferente al patrón
- Suciedad externa removible (grasa - agua - polvo)
- Espesor de paredes no uniforme
- Descase del cierre de las costuras.
- Manchas o mala dispersión del pigmento

**DEFECTOS MENORES (AQL:4%)**

Superficie defectuosa (rebabas, ondulaciones, grietas, burbujas, poros y rayas) que afecten apariencia.  
Texto incompleto o borroso que no afecte la información.

**FUNCIONALIDAD ENSAMBLE**

- ENSAMBLE: ENVASE J-15, J-30 , J-60.
- Torque de Incremento: 8-13 lb.in.
- Torque de Remoción: 5-11 lb.in.
- El ajuste entre tapa, y el envase no debe ser forzado ni debe pasarse o quedar suelta.
- HERMETICIDAD: Prueba en Campana de Vacío a 15 in.Hg durante 3 minutos. Verifica que no exista filtración.

VERSION:	<b>01</b>	FECHA:	4-DIC-18
PLANO N°:	<b>FT-MC-TP-023</b>		
NOMBRE DEL PRODUCTO:	<b>VALVULA NASAL</b>		
MATERIAL:	<b>VARIOS MATERIALES</b>		
PESO:	<b>4,90 ± 0,30 g</b>	DIBUJO:	NUÑEZ D
CARACT:	<b>DOSIFICACIÓN 0,12 ml.</b>	REVISO:	MONTAÑO O
MEDIDAS:	<b>mm</b>	TERMINADO:	20-410
		APROBO:	PEÑALOSA R

ESTE PLANO ESTA SUJETO A MODIFICACIONES POR PROCESOS DE NORMALIZACIÓN.  
LA INFORMACIÓN CONTENIDA EN ESTE PLANO ES PROPIEDAD EXCLUSIVA DE **ABC GOTUPLAS SAS**; LA CUAL NO PUEDE SER DIFUNDIDA SIN LA PREVIA AUTORIZACIÓN DE LA EMPRESA , CUALQUIER MODIFICACIÓN DEBE SER FIRMADA POR DIRECTIVAS DE LA ORGANIZACIÓN.